



ASPIRADORA DE CARGADOR DE CAMIONES Manual del propietario DL2500S

Accesorios

ENTRADA

EQUIPO DE REEMPLAZO DE MANGUERA



Estándar en todas las unidades DL.
[12" (305 mm) x 10' (3.0 m)] [10"
(254 mm) X 10' (3.0 m)]

Manguera de 12" P/N 791034

Pieza núm. 791166-SP

ESCAPE

EQUIPO DE MANGUERA DE ESCAPE



[8" (203 mm) x 5' (1.5 m)] la manguera flexible aumenta la distancia del escape. [8" (203 mm) x 5' (1.5 m)] la manguera flexible de acero aumenta la distancia del escape.

Manguera flexible de 8" P/N 791107
Manguera flexible de acero de 8" P/N

1

REMOLQUE

REMOLQUE DL



Remolque con resortes parabólicos de alta resistencia diseñado para remolcar su DL. Permite montar la unidad en la parte trasera de la camioneta.

P/N 791152

Formulario núm. F090613B



CONTENIDOS

ESPECIFICACIONES Y SONIDO/VIBRACIÓN _____	<u>3</u>
ETIQUETAS DE INSTRUCCIONES _____	<u>4</u>
LISTA DE EMBALAJE Y MONTAJE/FUNCIONAMIENTO _____	<u>5-7</u>
MANTENIMIENTO _____	<u>8-9</u>
SOLUCIÓN DE PROBLEMAS _____	<u>10</u>
LISTADO DE PIEZAS Y PIEZAS ILUSTRADAS _____	<u>11-12</u>

Consulte <http://www.billygoat.com> para traducciones de manuales de productos en francés canadiense.

Visitez <http://www.billygoat.com> pour la version canadienne-française des manuels de produits



Especificaciones

DL2500S

Motor: HP	25 (18.6 kW)
Motor: Modelo	EH720-DS0510
Motor: Tipo	SUBARU
Motor: Capacidad de combustible	6 gal. (22.7 L) TANQUE REMOTO
Motor: Capacidad de aceite	1.63 qt (1.55 L)
Peso total de la unidad:	326 lb (147.9 kg)
Inclinación máxima de funcionamiento	25°
Altura total	74 7/8" (1.90 m)
Altura total con remolque opcional	91" (2.31m)
Ancho total	32 1/4" (0.82 m)
Longitud total	60" (1.52m)
En cumplimiento de las normas 2000/14/EEC	113.44 dB(a)
Sonido en la posición del operador	93.44 dB(a)
Vibración en la posición del operador	0.11g

BATERÍA NO INCLUIDA: REQUIERE BATERÍA DE 12 V , 40 AH, 240 CCA MÍN. BATERÍA DEL GRUPO SERIE U1 PARA CORRECTO FI

SONIDO



L_{WA} 113 dB VEL DE SONIDO 93 dB(a) en la posición del operador

Las pruebas de sonido se llevaron a cabo en conformidad con 2000/14/EEC, y se realizaron el 6/18/07 bajo las condiciones que se enumeran a continuación.

⚠ El nivel de potencia de sonido que se indica es el valor más alto para cualquier modelo que se cubre en este manual. Consulte la placa de serie de la unidad para saber el nivel de potencia de sonido de su modelo.

Condiciones generales:	Nublado
Temperatura:	74 °F (23.2 °C)
Velocidad del viento:	3.7 mph (21.6 kmh)
Dirección del viento:	Sur
Humedad:	83.5%
Presión barométrica:	29.8 Hg (756 mm Hg)

DATOS DE LA VIBRACIÓN

NIVEL DE LA VIBRACIÓN 0.11 g

Los niveles de las vibraciones en el mango del operador se midieron en las direcciones verticales, transversales y longitudinales con equipos calibrados para realizar pruebas de vibración. Las pruebas se realizaron el 7-10-07 bajo las condiciones que se muestran a continuación.

Condiciones generales:	Soleado
Temperatura:	86°F (17°C)
Velocidad del viento:	13 mph (20 kph)
Dirección del viento:	Norte
Humedad:	49%
Presión barométrica:	29.8"Hg (756mm Hg)

ETIQUETAS DE INSTRUCCIONES

Las etiquetas que aparecen a continuación fueron instaladas en la aspiradora BILLY GOAT® DL. Si alguna etiqueta falta o está dañada, sustitúyala antes de operar este equipo. El número de los artículos de la Lista de piezas ilustradas y los números de las piezas se suministran para su conveniencia en las etiquetas de reemplazo de pedido. Se puede determinar la posición correcta para cada etiqueta consultando la figura y los números del artículo que se muestra.



ETIQUETA DE PELIGRO MANTENGA MANOS Y PIES ALEJADOS
ARTÍCULO #3 P/N 400424



SEGURO DE ADVERTENCIA
ARTÍCULO #72 P/N 790232



PELIGRO RESIDUOS EN EL AIRE
ARTÍCULO #43 P/N 810736



COMBUSTIBLE EXPLOSIVO
ARTÍCULO # 1 P/N 468572



ETIQUETA DE ADVERTENCIA DE RECUBRIMIENTO
ARTÍCULO #89 P/N 100330



DL INSTRUCC/ADVERT
ARTÍCULO #18 P/N 790142



ADVERTENCIA SOBRECALENTAMIENTO MOTOR
ARTÍCULO #58 P/N 811215



SEGURO TOBERA
ARTÍCULO #72 P/N 790232

ETIQUETAS DEL MOTOR

SUBARU

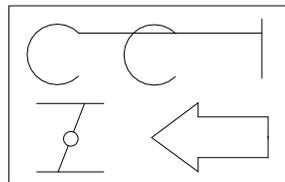

CONTROLES DEL MOTOR

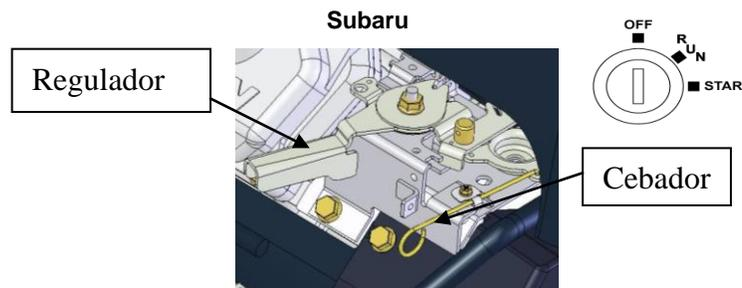

LISTA DE EMBALAJE

La aspiradora Billy Goat se envía de fábrica en una caja de cartón, completamente montada a excepción del codo de escape, tobera, presilla del mango para tobera, brazos de manguera, flejes de manguera, acoplador de manguera, abrazaderas de manguera y accesorios correspondientes.



LEA todas las instrucciones de seguridad antes de montar la unidad.
TENGA CUIDADO cuando saque la unidad de la caja.



PONER ACEITE EN EL MOTOR ANTES DE SU PUESTA EN MARCHA

BOLSA DE PIEZAS Y CONJUNTO DE

Tarjeta de garantía P/N- 400972, Manual del propietario P/N-791166, Manual de advertencias y seguridad general P/N100294. Declaración de conformidad P/N-791090.

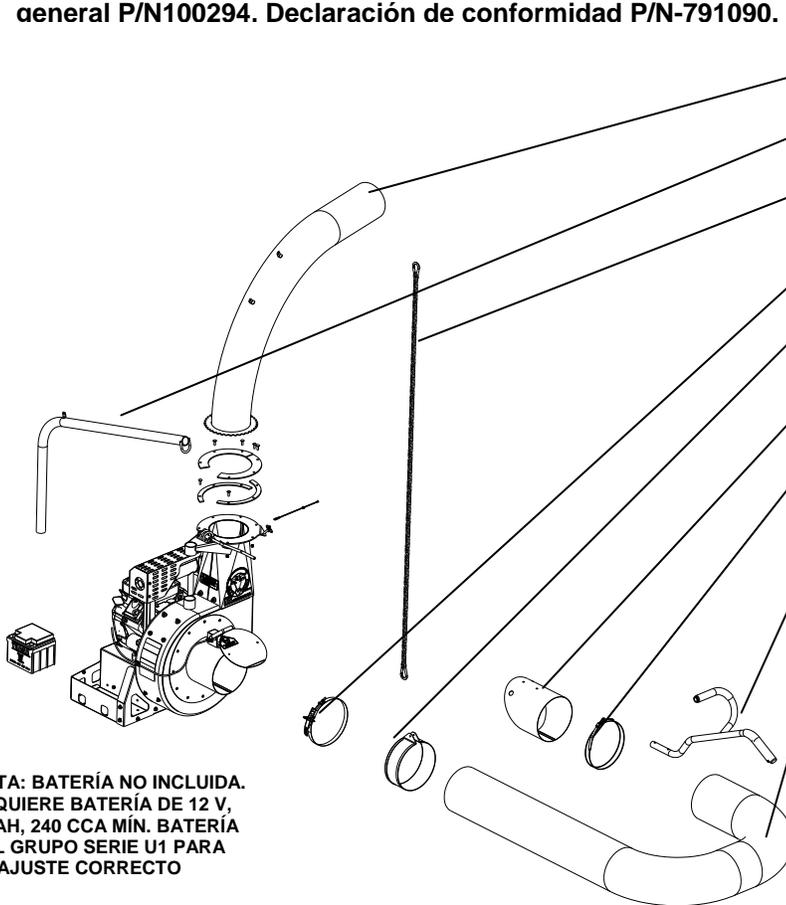

- Lista piezas del embalaje**
- Codo de escape PN# 791114-S cantidad 1
 - Conjunto de brazo de manguera PN# 791113 cantidad 1
 - Cadena del brazo PN# 791117
 - Abrazadera rápida de manguera de 12" PN# 791065 cantidad 1
 - Brazo de manguera de cinta de 12" PN# 790153 cantidad 1
 - Tobera DL 12" PN# 790149 cantidad 1
 - Abrazaderas de manguera de 12" PN# 790150-01 cantidad 1
 - Tobera del mango PN# 791116 cantidad 1
 - Manguera 12"x 10' DL PN# 791034 cantidad 1
 - Subaru 25 HP
 - Bolsa de piezas y conjunto de material impreso P/N 791135

NOTA: BATERÍA NO INCLUIDA. REQUIERE BATERÍA DE 12 V, 40 AH, 240 CCA MÍN. BATERÍA DEL GRUPO SERIE U1 PARA EL AJUSTE CORRECTO

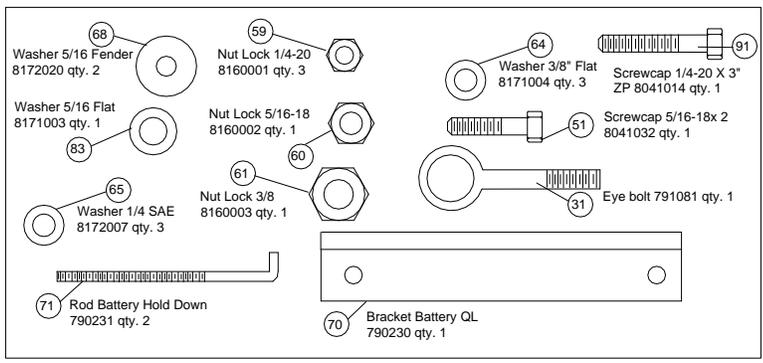

Accesorios de la bolsa de piezas

MONTAJE

1. **SUJETE DE MANERA SEGURA** la unidad a la plataforma del camión o remolque, de manera que el escape descargue dentro de un contenedor cerrado.
2. **CONECTE** la manguera a la entrada de la carcasa, utilizando la abrazadera de manguera (artículo 22) y asegurándose de colocar el interruptor de seguridad debajo de la abrazadera. Luego coloque la abrazadera (artículo 22) alrededor del extremo de la manguera que se va a conectar a la carcasa. Deslice la manguera en la entrada de la carcasa y coloque el interruptor de apagado debajo de la abrazadera. Asegúrese de que el interruptor de apagado esté presionado o la aspiradora no se pondrá marcha y sujete con abrazaderas la manguera a la entrada.
3. **MONTE** el mango de la tobera (artículo 45) a la tobera (artículo 25), utilizando tornillo (artículo 51), tornillo de ojo (artículo 31), arandelas (artículo 66), arandelas (artículo 68) y contratuercas (artículo 60).
4. **CONECTE** la tobera ensamblada a la manguera, por medio de la abrazadera de manguera (artículo 26). Antes de ajustar la abrazadera de manguera, ubique el mango de la tobera hacia arriba cuando la manguera esté estirada, para evitar torcer la carga del conjunto de la manguera durante el funcionamiento.
5. **CONECTE** el brazo de la manguera (artículo 9) deslizándolo a través de los aros que se encuentran en la parte superior de la carcasa.
6. **MONTE** la brida de la abrazadera (artículo 29) alrededor de la manguera y asegure la cadena entre las bridas de la abrazadera, utilizando tornillo de cabeza (artículo 63) y contratuerca (artículo 59) Repita los mismos pasos en la otra cadena. (Consulte AJUSTE DE BRAZO DE MANGUERA en página 11).
7. **SUJETE DE MANERA SEGURA** el codo del escape (artículo 21) tomando ambas bridas de adentro de la abrazadera, luego apriete firmemente la abrazadera, asegurando el codo a la carcasa (ver MONTAJE en página 10).
8. **INSTALE** una batería para de césped y jardín de 12 voltios estándar de la serie "U1" (**no incluida**) con, al menos, 240 amperios de arranque en frío y una capacidad de 40 amperios-hora, utilizando soporte de batería DL (artículo núm. 70, bielas para sujetar hacia abajo (artículo 71), arandelas (artículo 65) y contratuercas (artículo 59).
9. **CONECTE** el cable rojo de la batería al terminal + y el negro, al terminal - .

FUNCIONAMIENTO

MONTAJE: Unidad principal

GENERAL: Esta unidad debe montarse de forma segura al remolque, plataforma del camión o superficie similar, antes de utilizar. No utilice esta unidad en una posición sin apoyos. La unidad no está estable hasta que no se la asegura en su lugar.

Asegure la unidad a través de su base y de la superficie de montaje, mediante pernos de 3/8" de diámetro, con arandelas y contratuercas (ver fig. 1)

MONTAJE: La figura 2 ilustra la posición al remolque (Billy Goat Pieza núm. 791133), disponible en su distribuidor de Billy Goat. La unidad se monta solo de una manera.

MONTAJE: Codo de escape

Nota: este proceso resulta más sencillo entre dos personas: una para soportar el codo del escape y la otra, para colocar las placas y los accesorios.

- 1) Retire los accesorios flojos del conjunto de abrazadera, de forma que queden 4 piezas separadas (dos placas superiores y dos inferiores).
- 2) Aplique grasa de buena calidad a la parte superior e inferior de la placa dentada del codo de escape (791114). También engrase la parte superior de la carcasa y la inferior, de las placas de fijación donde gira el engranaje.
- 3) Coloque el codo de escape en el conducto, con los dientes de la brida contra el engranaje de tornillo sinfín y los orificios del escape alineados.
- 4) Coloque las dos placas inferiores en los bordes opuestos, junto a los dientes del codo alineando los orificios.
- 5) Coloque las placas superiores arriba de las inferiores, alineando los orificios.
- 6) Asegure el conjunto con una placa ubicada con la mitad arriba de la brida del codo y una placa, con la mitad en el fondo de la brida de la carcasa, utilizando 6 pernos de carrocería de 1" y 6 contratuercas (accesorios extraídos en el paso 1).

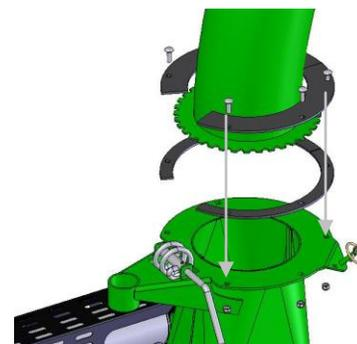
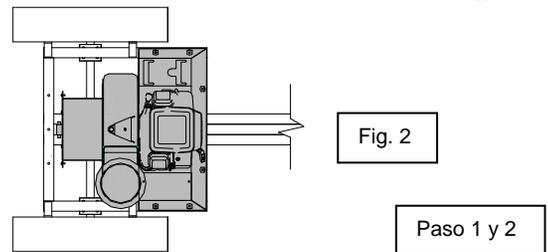
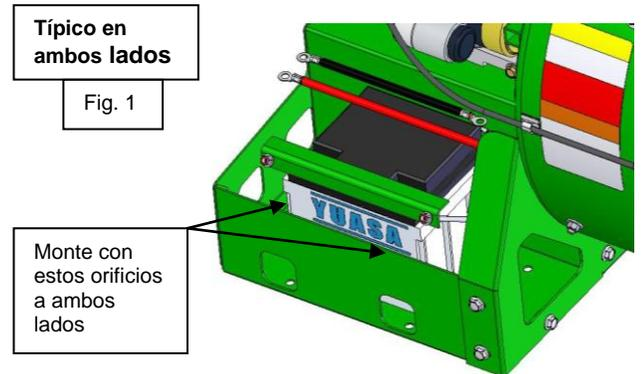

FUNCIONAMIENTO DE LA ASPIRADORA

IMPORTANTE: Con la máquina apagada y la bujía de encendido desconectada, compruebe el estado del revestimiento reemplazable antes de cada uso y sustituya si fuese necesario.

DISTANCIA Y DIRECCIÓN DEL ESCAPE: La dirección y distancia del escape se controlan con la rotación del codo de escape. En general, se dirigen los residuos a la parte trasera del contenedor. La dirección de descarga se ajusta girando el cigüeñal en la abrazadera del codo de escape y girando el codo hasta la dirección deseada.

NOTA: El codo es pesado. Tenga precaución al ajustar. Nunca se pare directamente abajo del codo, mientras ajusta la dirección del escape.

Nunca dirija el escape hacia una zona donde los transeúntes puedan cruzarse con el recorrido de los desechos.

OPERACIÓN DE ENTRADA: Con la máquina en funcionamiento y totalmente montada, mueva la tobera con movimientos de barrido por encima de los residuos. Siempre deje que fluya aire dentro de la tobera junto con los residuos. No bloquee por completo la tobera al aspirar, ya que así se reduce el rendimiento y se incrementa la posibilidad de atascamientos (ver figura 3).

Para extraer residuos más pesados o que se encuentran pegados al suelo, balancee la tobera hacia adelante para concentrar el poder de succión sobre los residuos (ver figura 4).

AJUSTE DEL BRAZO DE MANGUERA

Un ajuste correcto del brazo evita la mayoría de las obstrucciones que se presentan en la manguera y potencian el rendimiento de aspiración al mantener la manguera derecha y perpendicular a la carcasa (ver fig. 5). Los ajustes de altura se realizan elevando o bajando uno de los eslabones accesorios a un lugar diferente de la cadena.

DESOBSTRUCCIÓN DE UNA MANGUERA OBSTRUIDA

Con el motor en marcha y la unidad sujeta a un remolque, plataforma de camión o superficie similar, estire totalmente la manguera en línea recta para desprender el material atascado. Si no se logra desobstruir, apague la unidad y espere a que el motor se detenga por completo. Extraiga la manguera y limpie la obstrucción en la manguera de forma manual. **NOTA:** Los residuos atascados pueden ser cortantes. Siempre utilice guantes resistentes para retirar la obstrucción.

DESOBSTRUCCIÓN DE UNA CARCASA O UN CODO DE ESCAPE OBSTRUIDOS

Apague el motor y espere que el rotor se detenga por completo. Desconecte los cables de la bujía y de la batería. Retire la manguera de la carcasa y determine dónde se encuentra la obstrucción. Si es posible, retire la obstrucción a través de la abertura de entrada. Es posible que necesite retirar el adaptador de entrada (artículo 33) para poder acceder a limpiar la carcasa. Si la obstrucción está en el codo, retírelo con cuidado. Extraiga el codo retirando los pernos y tuercas de la abrazadera del codo, para poder retirar las placas.

NOTA: El codo es muy pesado. No se pare directamente abajo del codo durante extracción.

Peligro, la obstrucción puede contener materiales afilados o punzantes. Utilizando guantes resistentes, retire la obstrucción. Vuelva a conectar el cable de la bujía.

CUIDADO Y CONSEJOS SOBRE LA MANGUERA

Para aumentar su vida útil, gire la manguera de forma periódica y vuelva a colocar la tobera y el acoplador en la placa delantera de la unidad. Esto aumenta su vida útil al evitar el desgaste de la manguera en un solo lado.

Mantenga la manguera lo más recta posible para evitar pliegues muy cerrados durante el funcionamiento y para lograr una mejor recolección sin obstrucciones.

Nunca arrastre la manguera. Siempre retire y guarde la manguera antes de transportar la unidad.

Guarde la manguera recta y plana para mantener la flexibilidad para el siguiente uso.

LA MANGUERA ES UN ARTÍCULO DE DESGASTE QUE PUEDE REEMPLAZARSE.

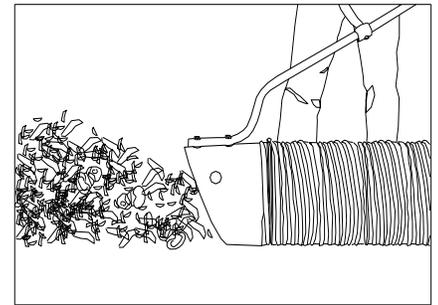

Fig. 3

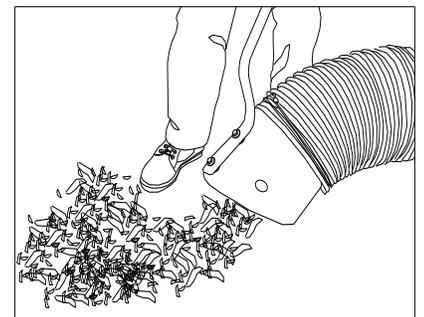

Fig. 4

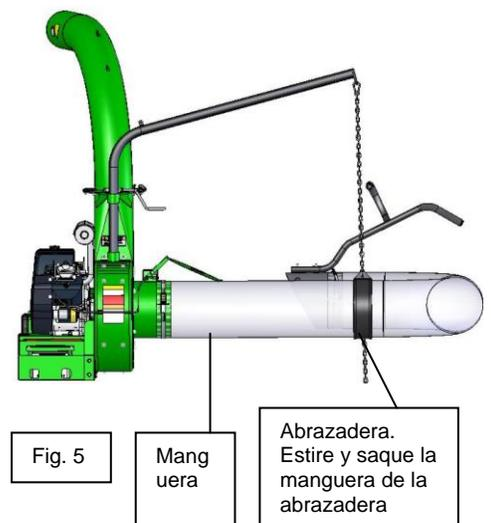

Fig. 5

Manguera

Abrazadera. Estire y saque la manguera de la abrazadera

MANTENIMIENTO

MANTENIMIENTO PERIÓDICO

Se debe llevar a cabo un mantenimiento periódico en los siguientes intervalos de tiempo:

Operación de mantenimiento	Cada uso	Cada 5 horas (diario)	Cada 10 horas	Cada 25 horas
Inspeccione en caso de que haya piezas sueltas, gastadas o dañadas.		●		
Revise el recubrimiento reemplazable	●			
Controle el aceite del motor y el filtro de aire	●			
Limpie la manguera	●			
Motor (Consultar el manual del motor)				
Revise la batería para descartar daños o fugas			●	
Mantenga el motor sin residuos	●			
Revise el terminal de la batería por si existe corrosión				●
Comprobar que no haya una vibración excesiva		●		

EXTRACCIÓN DEL ROTOR

1. Espere que se enfríe el motor y desconecte los cables de la bujía de ambos lados del motor.
 2. Desconecte el cable negativo de la batería (negro) (artículo 12) de la batería.
 3. Extraiga la manguera de la unidad.
 4. Desconecte la manguera del conjunto del brazo.
 5. Retire el conjunto de entrada de la carcasa (artículo 33) utilizando un tubo de 9/16" y una llave de tubo para extraer (12) contratuercas (artículo 47). Al colocar el conjunto de toma al costado, tenga cuidado de no tensar demasiado el mazo de cables del interruptor de seguridad
 6. Retire el perno y la arandela de seguridad del rotor mediante un tubo de 5/8" y una llave de impacto (ver fig. 6).
 7. Una vez retirado el perno, el rotor se deslizará sin dificultad. Si no se desliza fácilmente por el cigüeñal, consiga un perno de 3/4"-16 x 3" y enrósquelo en la tuerca que está soldada en el centro del rotor y apriete despacio, para empujar el rotor fuera del cigüeñal.
- Nota:** Puede encargar el perno de 3/4"-16 x 3" a su distribuidor local de Billy Goat (Pieza núm. 440192).
8. Cuando el rotor ya no esté en el eje del motor, alinee el rotor con la abertura y tírelo hacia afuera de la carcasa.
 9. Con perno, arandela y arandela de seguridad nuevos, vuelva a instalar el nuevo rotor en orden inverso.
- Nota:** Asegúrese de que el separador esté en su lugar detrás del rotor, antes de apretar.
10. Ajuste el perno del rotor. Aplique un par de apriete de [55-60 pie-lb al perno del rotor (75-81 N.m)].
 11. Repita los pasos 2 a 5 en sentido inverso.
 12. Vuelva a instalar los cables de la bujía.

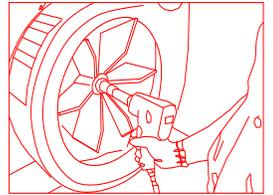

Fig. 6

SISTEMA DE BLOQUEO

Con el acoplador de manguera instalado (como se observa en la fig. 8), el interruptor está abierto y el motor no está a tierra, lo cual permite que el motor funcione.



DIAGRAMA DE CABLEADO SUBARU

Fig. 8



La manguera debe estar instalada y la palanca del interruptor debe activarlo para poner en funcionamiento el motor.

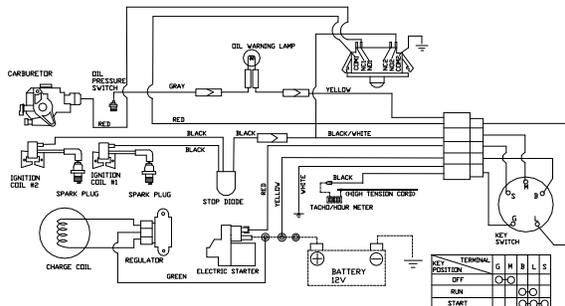
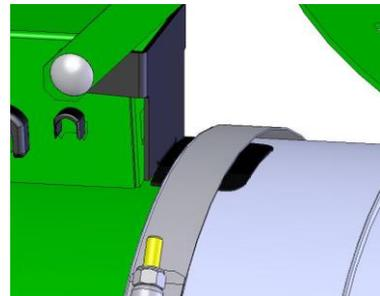

Cuidado de la batería (para modelos con arranque eléctrico)

Un cuidado adecuado puede extender la vida útil de la batería. Siga estas recomendaciones para garantizar el mejor rendimiento y un mayor vida útil de su batería:

- No deje que la carga de la batería quede demasiado baja. Si no se utiliza la máquina, cargue la batería cada 4-6 semanas. Haga funcionar el motor, al menos 45 minutos, para mantener una correcta carga de batería.
- Guarde una batería sin uso en un lugar seco y que no alcance temperaturas de congelación.
- No cargue una batería ya cargada. En teoría, no puede sobrecargar nuestra batería con un cargador con carga de mantenimiento; sin embargo, cuando la batería está totalmente cargada y el cargador sigue aún encendido, se genera calor que puede dañar la batería. Una batería totalmente cargada indica 12 V-13.2 V en el voltímetro.
- No continúe accionando la manivela del motor cuando la carga de la batería está baja.

Carga de la batería

Haga funcionar el motor, al menos 45 minutos, para mantener una correcta carga de batería. Si la batería pierde carga, será necesario utilizar un cargador con carga de mantenimiento para recargarla.

Precaución: El cargador debe tener una salida de 12 voltios, a no menos de 2 amperios. Si se utiliza un cargador con mayor amperaje, puede ocasionar daños a la batería.

- A 1 amperio, es posible que la batería necesite cargarse durante 48 horas.
- A 2 amperios, es posible que la batería necesite cargarse durante 24 horas.

NOTA: Aunque utilice un arranque de retroceso y luego haga funcionar el motor, no logrará recargar una batería agotada o significativamente descargada.

CUANDO HAYA TERMINADO DE CARGAR LA BATERÍA, PRIMERO DESCONECTE EL CARGADOR DEL ENCHUFE, LUEGO DESCONECTE LOS CABLES DEL CARGADOR DE BATERÍA DE LA BATERÍA. SI DEJA CONECTADOS LOS CABLES DEL CARGADOR A LA BATERÍA, SE VOLVERÁ A DESCARGAR EN EL CARGADOR.



Manual del propietario de DL25

Solución de problemas

Problem	Possible Cause	Solution
Abnormal vibration.	Loose or out of balance impeller or loose engine	Check impeller and replace if necessary. Check engine.
Will not vacuum or has poor vacuum performance	· Nozzle buried in debris. Clogged hose or exhaust. Excessive quantity of debris.	· Withdraw nozzle from debris pile. Unclog hose or exhaust (see pg. 11) Allow air to feed debris.
Engine will not start. (Starter does not turn)	Battery is low or dead. Battery Cable is disconnected or battery terminal is corroded. Harness wire is bad or disconnected from interlock switch. Hose not installed, allowing interlock wire to ground.	Charge battery or replace if the battery does not hold charge. Clean battery terminal and cable then reconnect. Install hose coupler securely to the unit and check whether interlock switch is engaged by lever. Check harness wire connection and replace if necessary.
Engine will not start. (Starter turns)	· Throttle & / or stop switch in off position. Out of gasoline. Bad or old gasoline. Spark plug wire disconnected. Dirty air cleaner.	· Check stop switches, throttle, and gasoline. Connect spark plug wire. Clean or replace air cleaner. Or contact a qualified service person.
Engine is locked, will not pull over.	· Debris locked against impeller. Engine problem.	· See pg.11, Clearing a clogged impeller housing. Contact an engine servicing dealer for engine problems.
Engine will not stay running	Oil reservoir overfilled	Drain oil and refill to correct level.

PARTS DRAWING DL

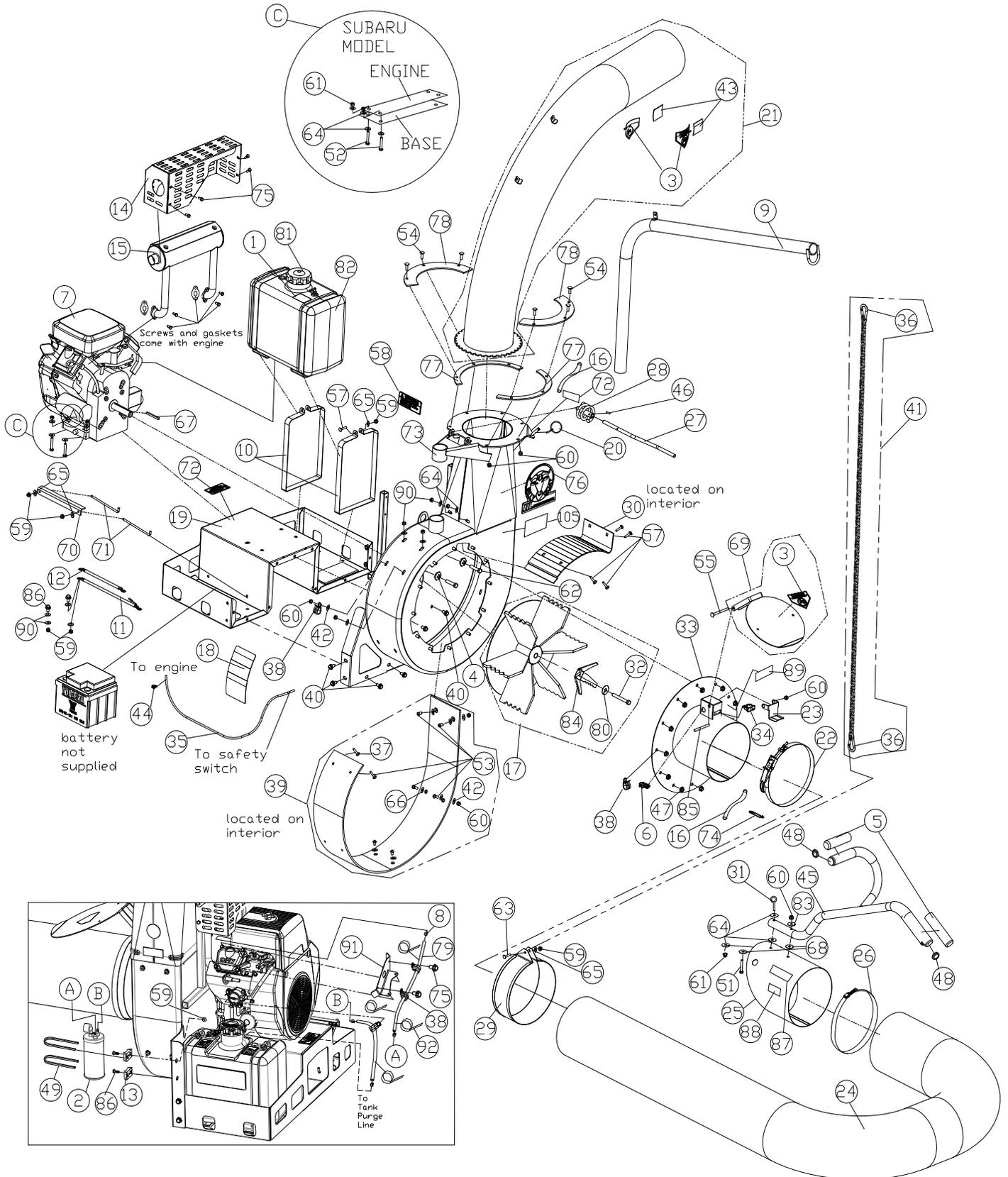



Manual del propietario de DL25

PARTS LIST

ITEM NO.	DESCRIPTION	DL25 PART NO.	QTY
1	LABEL WARNING EXPLOSIVE FUEL EN/SP	100262	1
2	CANISTER CARBON 400cc	791159	1
3	LABEL OPEI WARNING	400424	3
4	WASHER TWISTED LOCK 7/16"	850132	3
5	GRIP 1 1/4 ID X 9.5 LONG	440146	2
6	STRAIN RELIEF HEYCO 1244	500282	1
7	ENGINE 25 HP SUBARU	791119	1
8	CLAMP FUEL LINE .50"	791164	4
9	TUBE BOOM ARM DL	791113	1
10	CLAMP GAS TANK	791043	2
11	CABLE BATTERY RED 26"	500304	1
12	CABLE BATTERY BLACK 10"	790133	1
13	BRACKET CARBON CANISTER	791160	2
14	EXHAUST GUARD	791045	1
15	EXHAUST SUBARU	791042	1
16	LANYARD 10" PLASTIC	360243	2
17	IMPELLER DL	791120-S	1
18	LABEL DL INSTRUCT/WARN	790142	1
19	BASE ENGINE ASSY DL	791100	1
20	LYNCH PIN	520004	1
21	ELBOW ASSY DL	791114-S	1
22	CLAMP QUICK RELEASE 12"	791065	1
23	LEVER HOSE SWITCH	791068	1
24	HOSE 12" x 10" INTAKE	791034	1
25	NOZZLE INTAKE 12" FORMED	790149	1
26	CLAMP HOSE 12"	790150-01	1
27	SHAFT GEAR WORM	791038	1
28	GEAR WORM	791109	1
29	BAND HOSE BOOM 12" FORMED	790153	1
30	CUT OFF LOADER	791020-S	1
31	EYE BOLT	791081	1
32	SCREWCAP 7/16-20X3" GR.8 WITH PATCH [TORQUE 55-60 ft.lb.]	500269	1
33	INTAKE HOUSING DL 12"	791105	1
34	PLUNGE SWITCH	791095	1
35	HARNESS WIRE DL	791096	1
36	HOOK SNAP SAFETY	791027	2
37	SCREW BUTTON HEAD 5/16"-18 X 1"	791151	1
38	CLAMP FUEL HOSE LINE	791070	5
39	INTERIOR LINER	791018-S	1
40	WASHER FACE BOLT	791080	11
41	CHAIN HANG HOSE DL	791117	1
42	WASHER 5/16" FLAT ZP	8171003	10
43	LABEL FLYING DEBRIS	810736	2
44	WIRE TAP IN	840215	1
45	HANDLE NOZZLE	791116	1
46	ROLL PIN .1875 X 0.875	8195162	1
47	NUT WASHER FACE	791079	12
48	PLUG TUBE INSERT 1.25 OD	791056	2
49	CABLE TIE	791161	2
50	LINE FUEL 1/4" ID X 24"	791162	1

ITEM NO.	DESCRIPTION	DL25 PART NO.	QTY
51	SCREWCAP 5/16-18 x 2	8041032	1
52	SCREWCAP 3/8-16 X 2	8041054	4
53	BUTTON HEAD 5/16-18 X 3/4	791078	9
54	CARRIAGE BOLT 5/16x18x1	8024040	6
55	BOLT CARR. 5/16 - 18 x 3 1/2	*8024050	1
56	CARRIAGE BOLT 3/8x16x1	8024058	4
57	CARRIAGE BOLT 1/4-20 X 1 3/4	8024025	2
58	LABEL WARNING ENGINE OVERHEAT	811215	1
59	NUT LOCK 1/4"-20 HEX Z/P	*8160001	9
60	NUT LOCK 5/16-18	*8160002	18
61	NUT LOCK 3/8	*8160003	9
62	SCREWCAP 7/16-14 X 2 GR 5 W/ PATCH	790307	2
63	SCREWCAP 1/4-20 X 3" ZP	8041014	1
64	WASHER FLAT 3/8	*8171004	15
65	WASHER 1/4 SAE	*8172007	11
66	WASHER 5/16 SAE ZP	8172008	10
67	KEY 1/4" SQ X 4"	8201131	1
68	WASHER 5/16 FENDER	*8172020	2
69	DOOR FLAPPER INTAKE DL 12"	791103-S	1
70	BRACKET BATTERY DL	790230	1
71	ROD BATTERY HOLD DOWN	790231	2
72	LABEL WARNING SECURE	790232	1
73	HOUSING ASSY DL	791101-S	1
74	SAFETY PIN	800365	1
75	SCREW 1/4-20 X 5/8 HWH	890359	6
76	LABEL DL	791099	1
77	PLATE CLAMP SPLIT	791049	2
78	PLATE CLAMP HALF	791047	2
79	LINE FUEL 1/4" X 28"	791163	1
80	WASHER LOCK 7/16" S/T MED	8177013	1
81	CAP TANK FUEL 6 GAL	791158	1
82	TANK FUEL 6 GAL	791157	1
83	WASHER 5/16 SAE	8172008	1
84	DEBRIS REDUCER DL25	791155	1
85	SPACER 3/8 X 2 1/2	900503	1
86	SCREWCAP 1/4-20 x 3/4	8041004	4
87	LABEL NOZZLE SECURE	811215	1
88	LABEL WARNING NOZZLE	790301	1
89	LABEL WARNING LINER DL	100330	1
90	WASHER 1/4" FLAT ZP	8171002	4
91	BRACKET PURGE LINE DL25	791165	1
92	TY-WRAP	900407	4
105	LABEL MADE IN USA	520116	1